

Grafik aus Märklin Magazin 01/2014: „Neuer Digitaldecoder m83, Folge 2“
Der Anschluss des Decoders m83

So einfach ist das: An zwei Anschlüssen werden das rote und das braune Kabel von der Digitalzentrale oder einem Booster kommend einfach angeschlossen (rechts). Es ist außerdem möglich, mehrere Decoder zu koppeln – dabei wird nur einer versorgt (links).

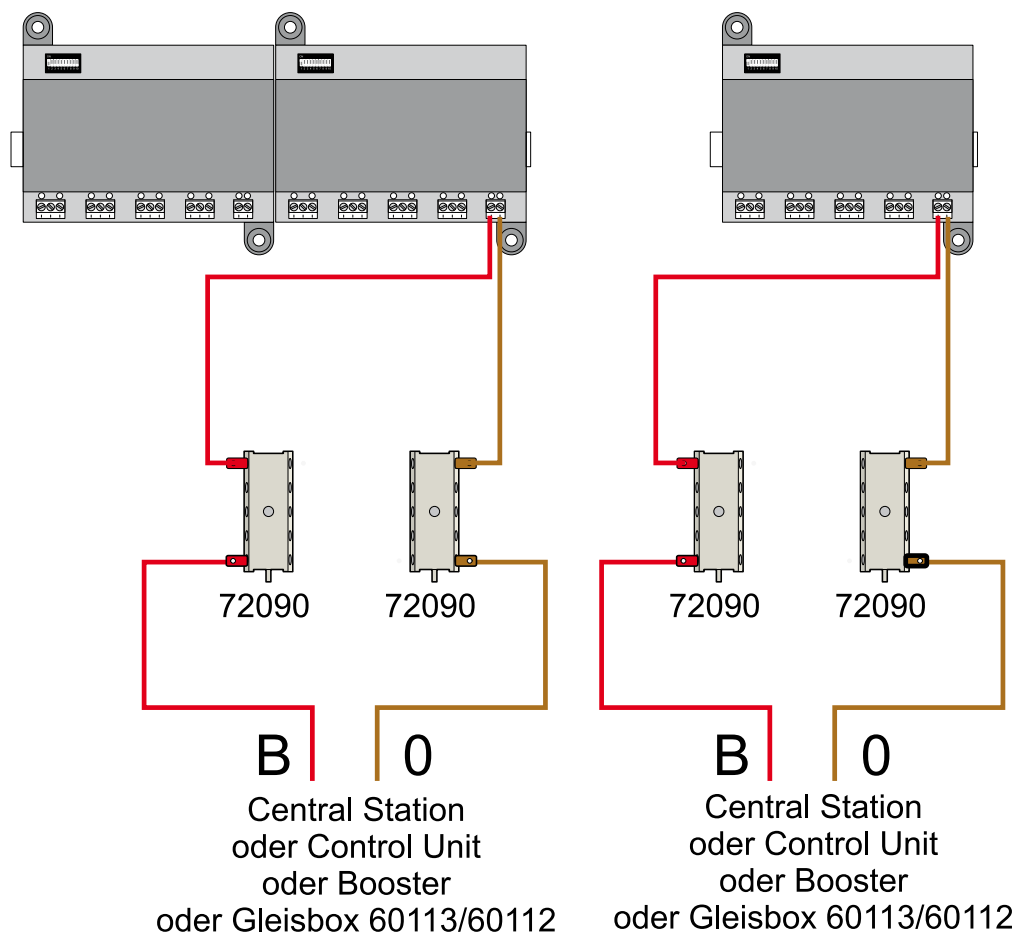

Welche Magnetartikel an den Digitaldecoder m83 angeschlossen werden können, haben wir bereits erläutert. Zusätzlich gilt es, einige Sonderfälle zu betrachten, die wir nachfolgend erläutern möchten.

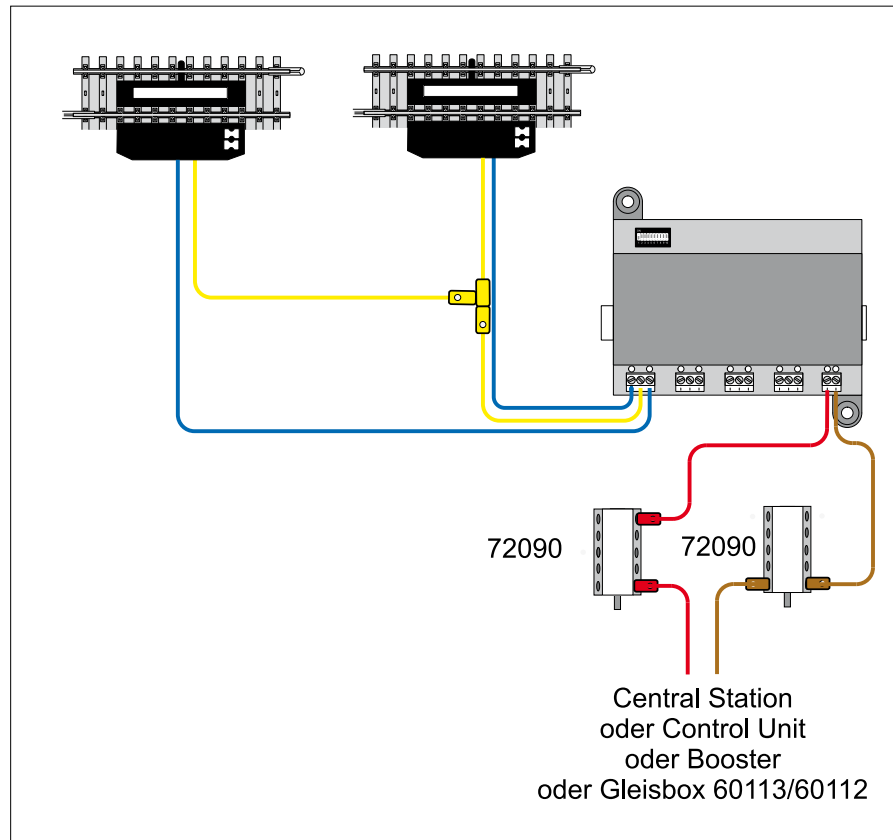

Entkupplungsgleise

Alle Märklin-Entkupplungsgleise fallen selbsttätig wieder in die Ruheposition. Deshalb können von diesen Entkupplungsgleisen immer zwei Exemplare unabhängig voneinander an einen Decoderausgang angeschlossen werden.

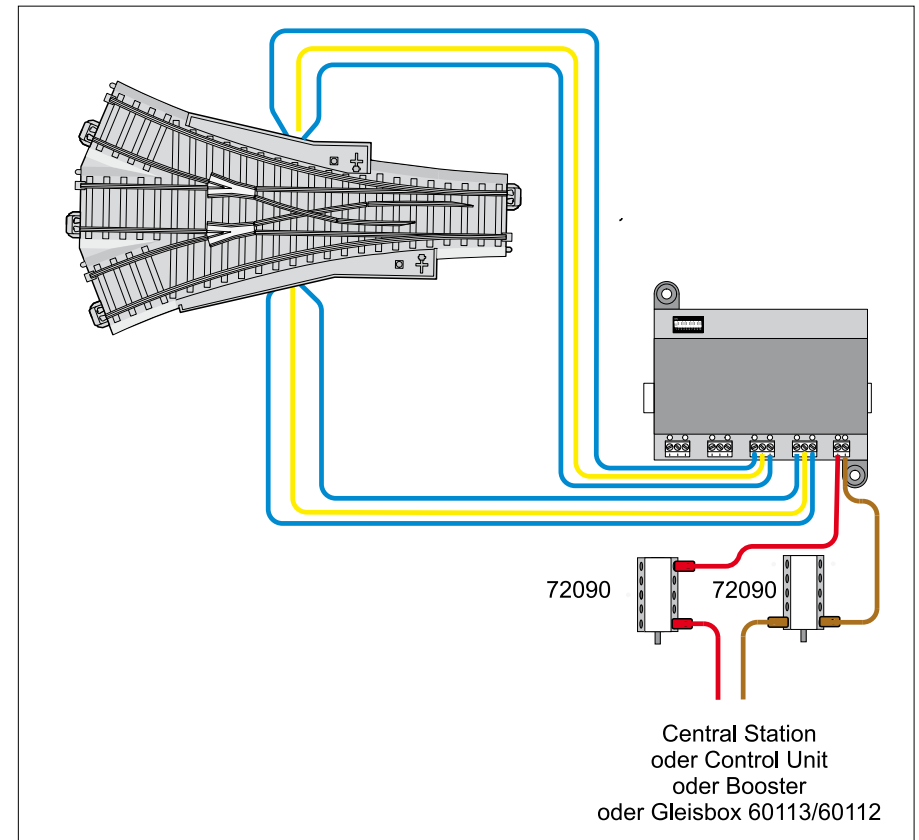

Dreiweg- oder Kreuzungsweichen

Dreiweg- oder Kreuzungsweichen mit zwei getrennten Antrieben belegen immer zwei Ausgänge des Digitaldecoders m83.

Welche Magnetartikel an den Digitaldecoder m83 angeschlossen werden können, haben wir bereits erläutert. Zusätzlich gilt es, einige Sonderfälle zu betrachten, die wir nachfolgend erläutern möchten.

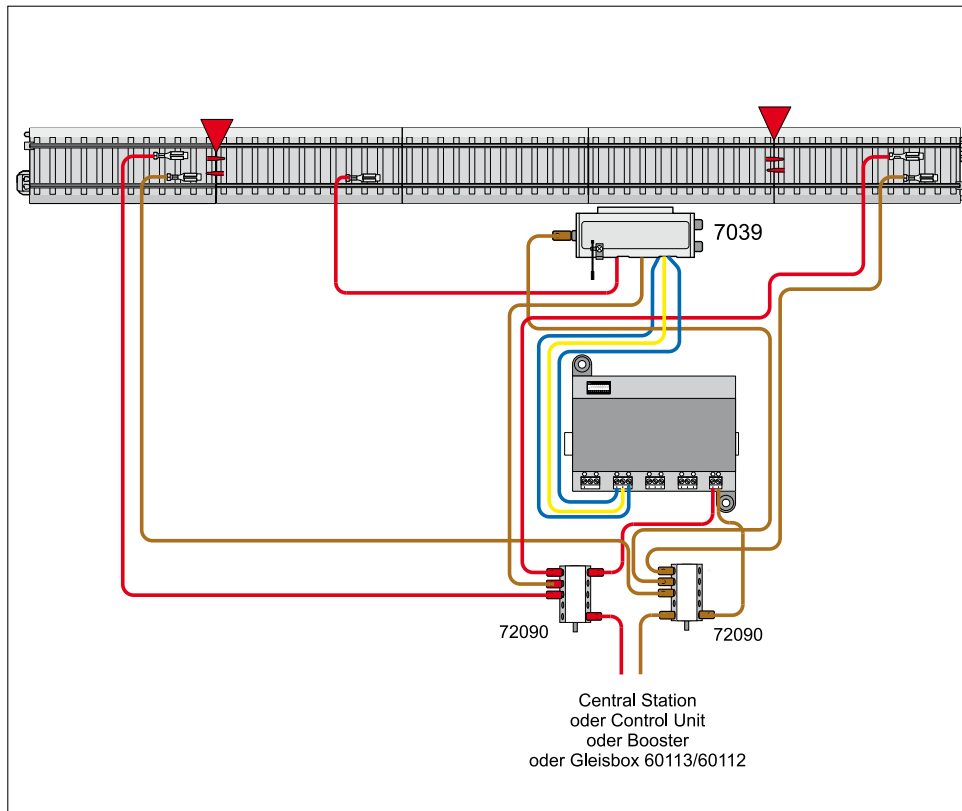

Zweibegriffige Signale

Diese Signale (etwa Art. 7039, 7040, 7239 oder 7240) besitzen zwei Schaltzustände und belegen damit einen Ausgang des Decoders m83.

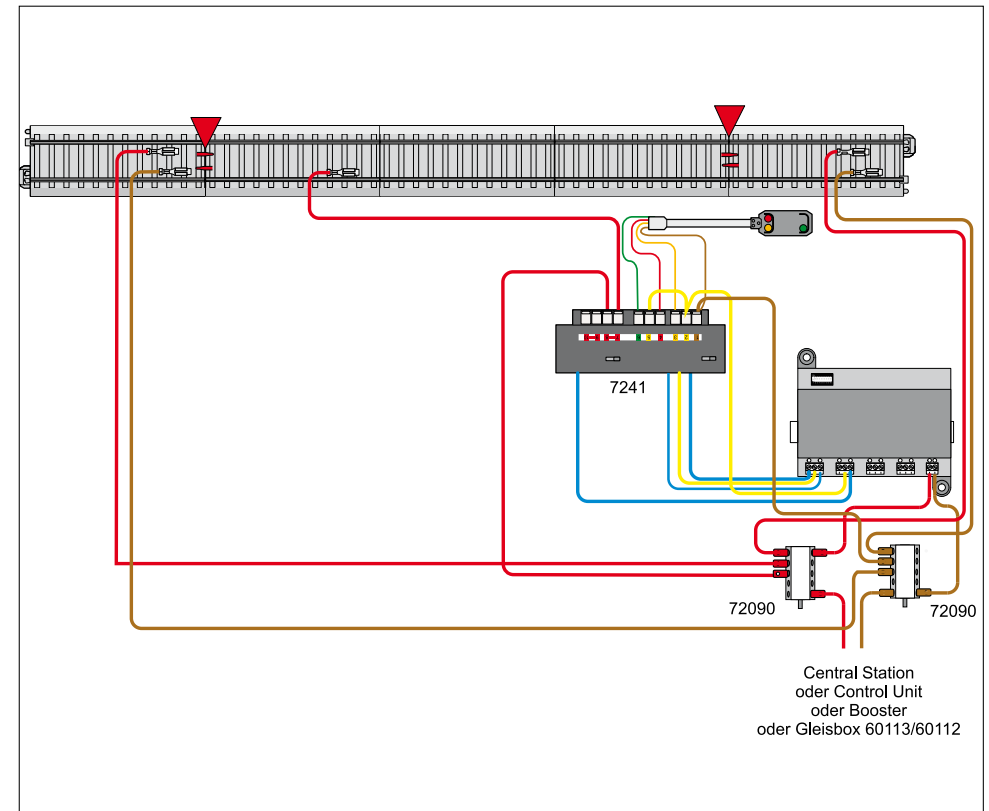

Dreibegriffige Signale (Art. 7041/7241)

Die noch von vielen Modellbahnern eingesetzten dreigriffigen Signale 7041 und 7241 besitzen insgesamt drei Steuerleitungen und belegen deshalb zusätzlich noch eine Steuerleitung eines zweiten Decoderausgangs.

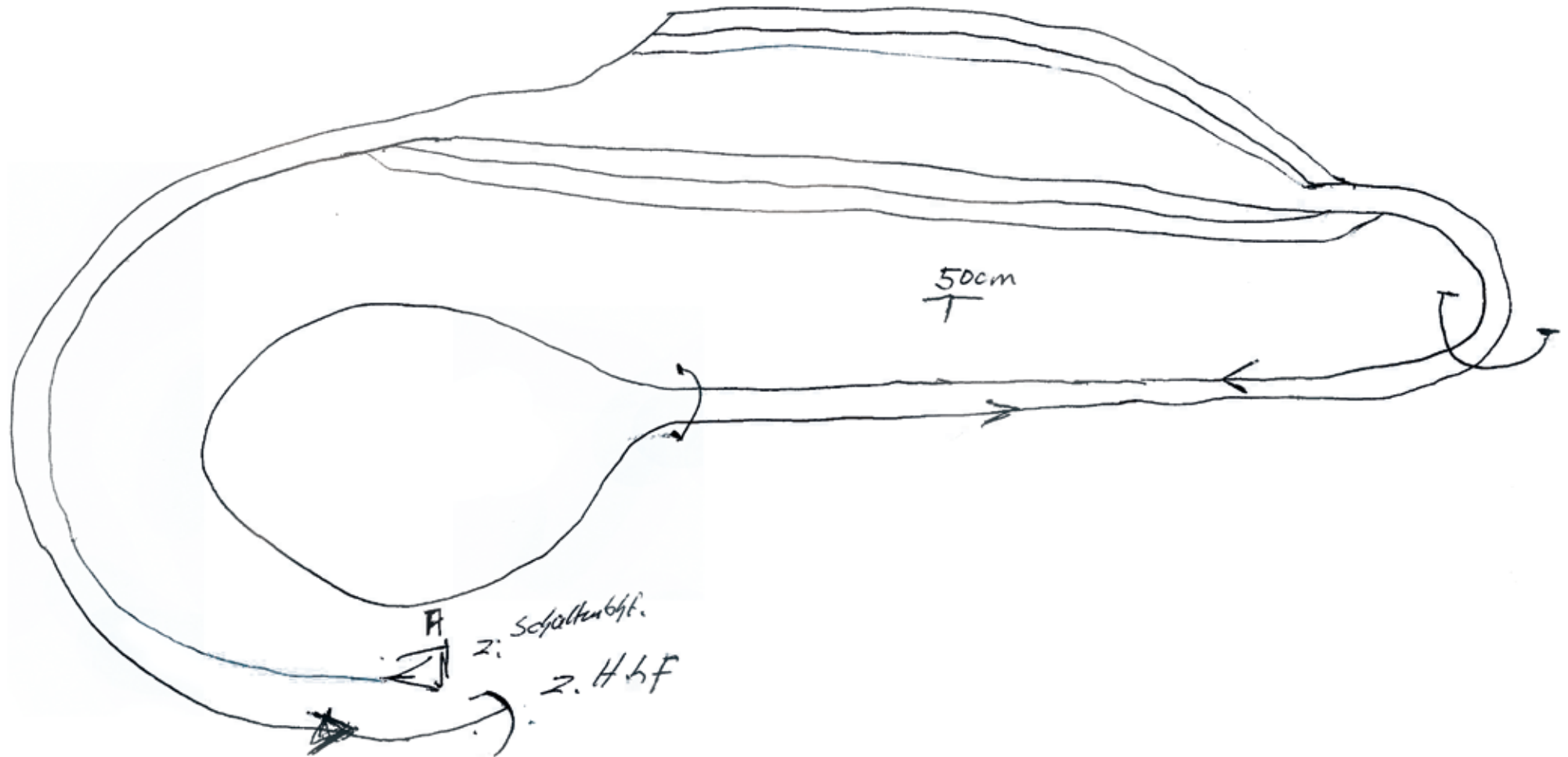

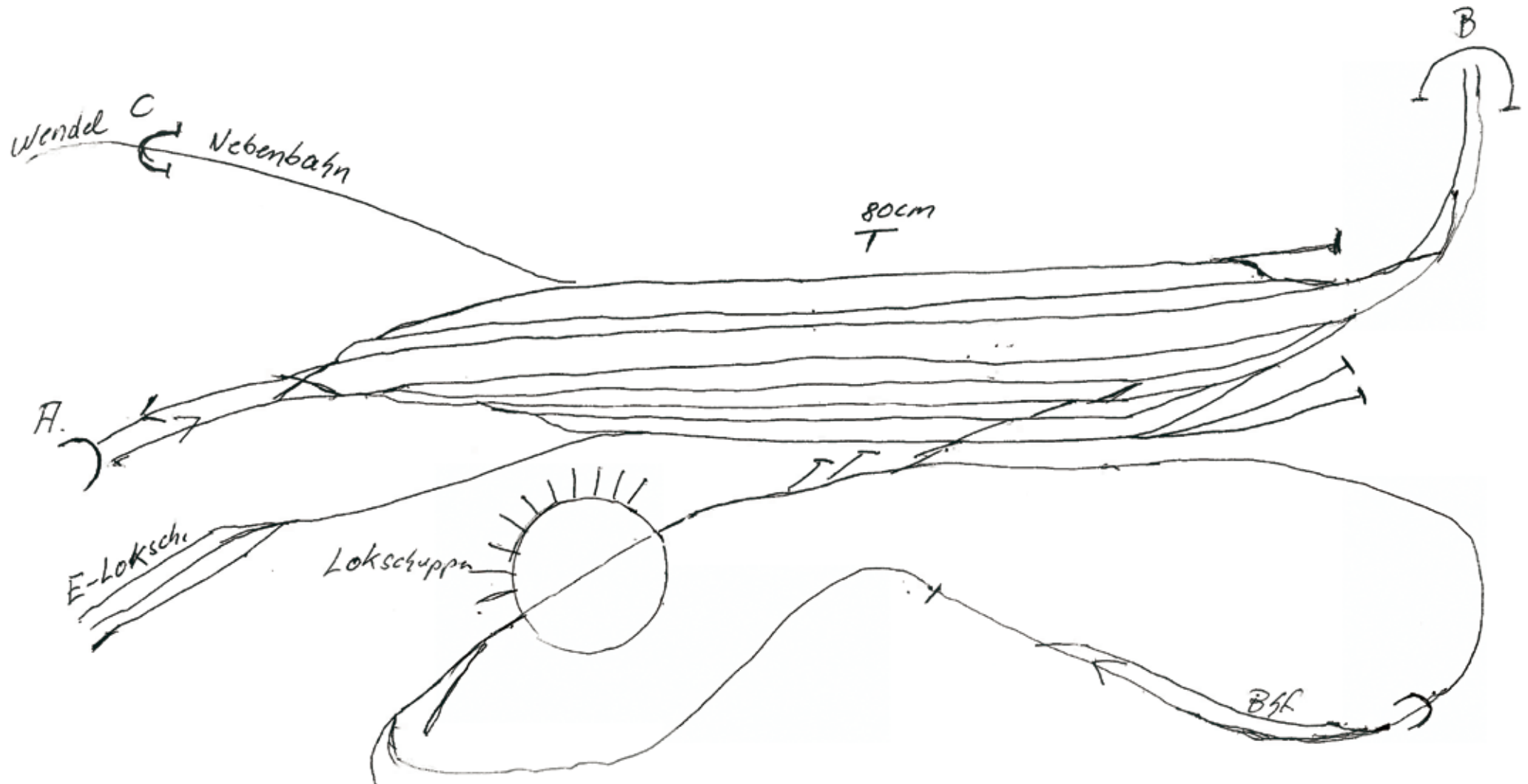

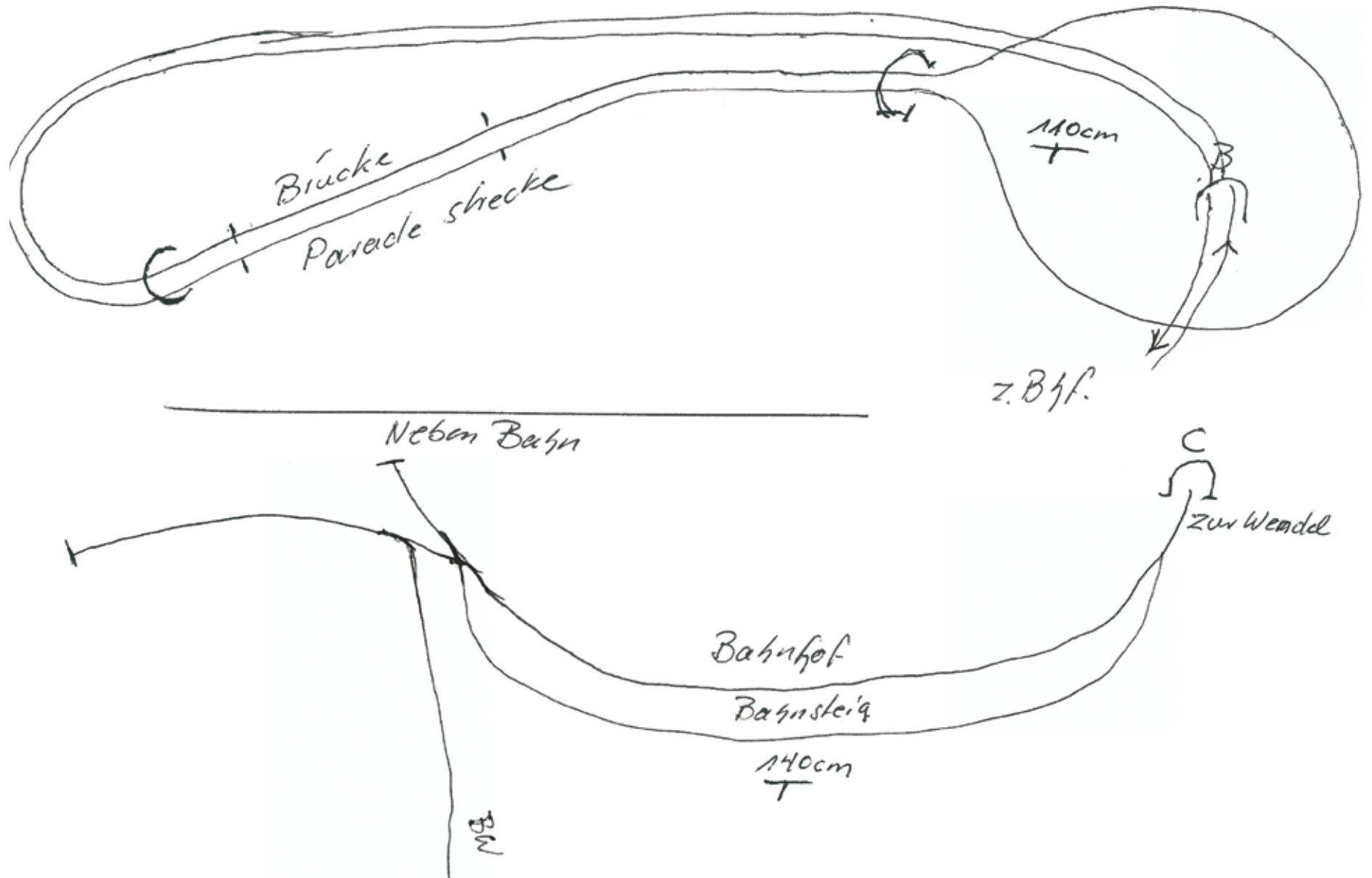

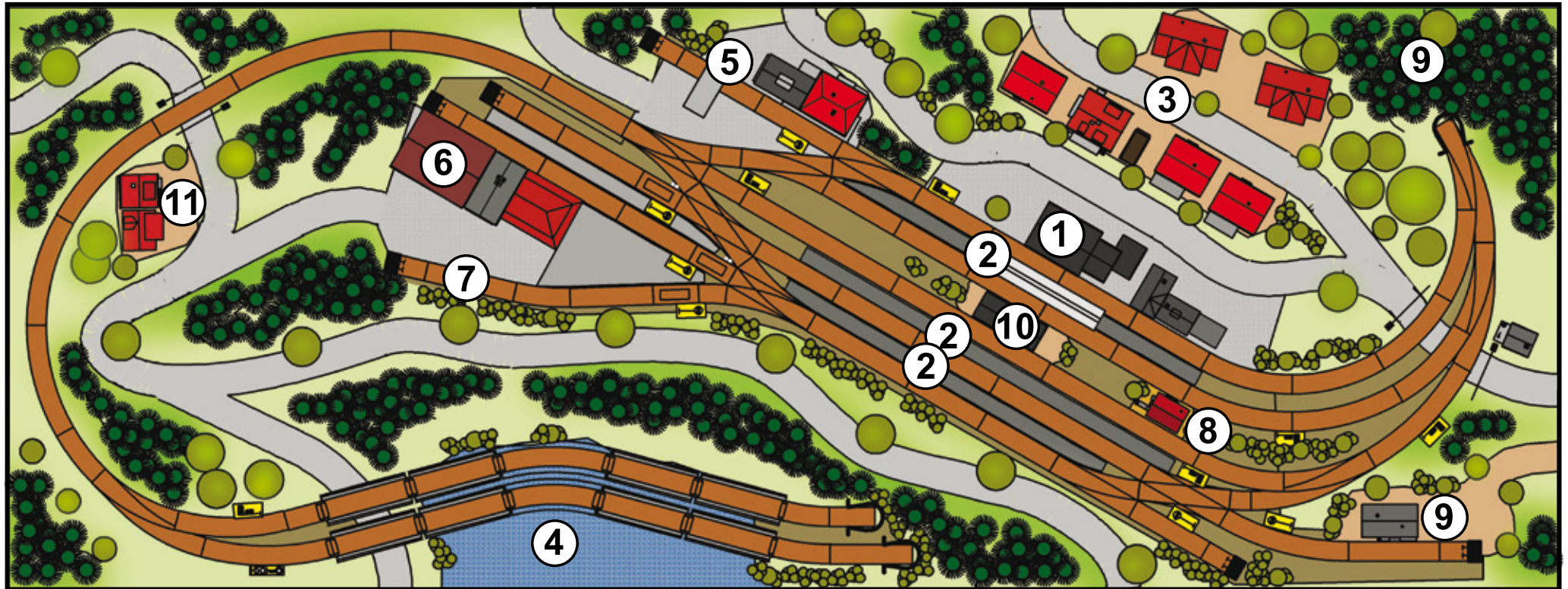

- 1 Bahnhof Neukloster
- 2 Bahnsteige (Personen und Güterverkehr)
- 3 Dorf
- 4 See
- 5 Fabrik mit Verladegleis

- 6 Lagerhauskomplex
- 7 Ladegleis
- 8 Stellwerk
- 9 Privatgleisanschluss mit Verladung
- 10 Nebengebäude Neukloster
- 11 Bauernhof

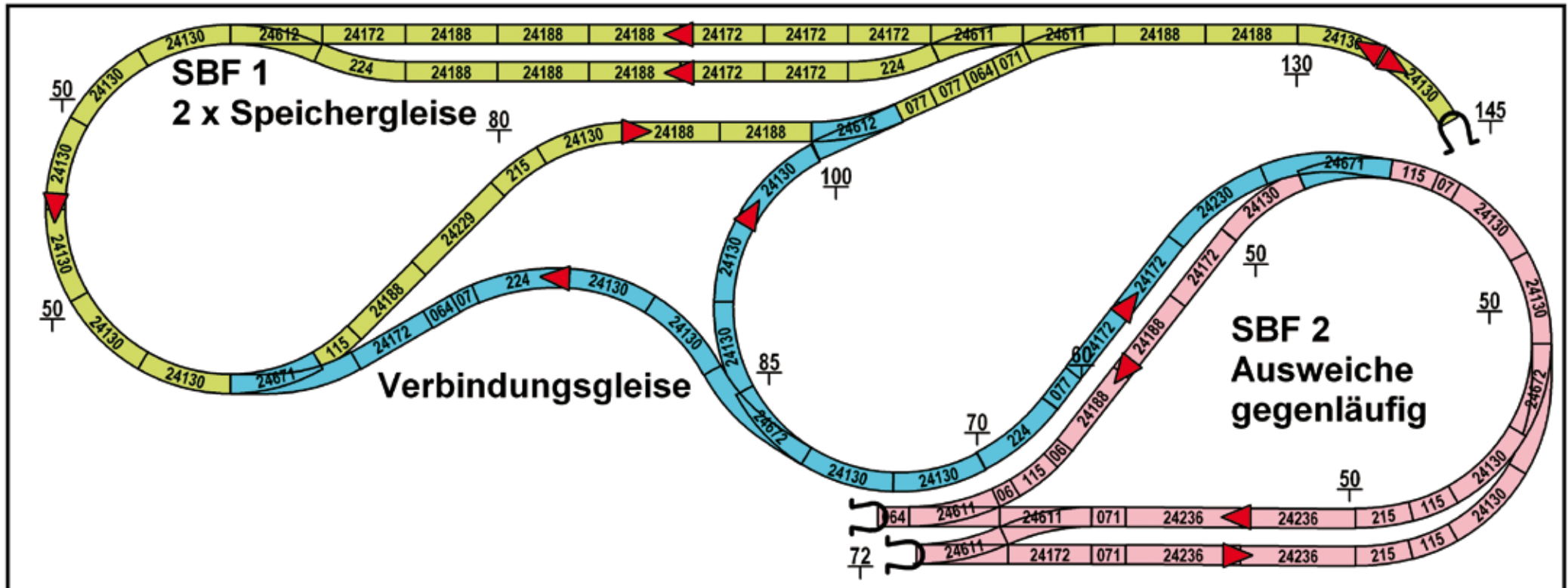

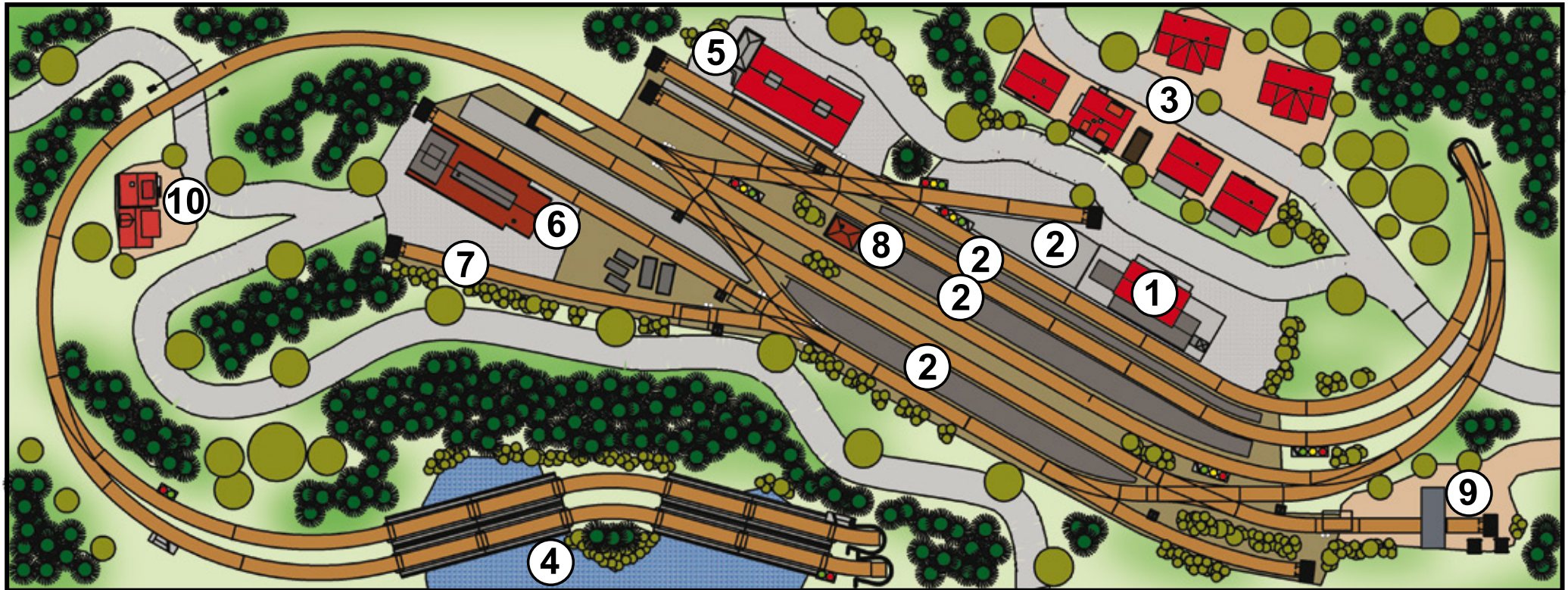

- 1 Bahnhof Burgstein
- 2 Bahnsteige (Personen und Güterverkehr)
- 3 Dorf
- 4 See
- 5 Güterhalle

- 6 Lagerhauskomplex
- 7 Ladegleis
- 8 Stellwerk
- 9 Privatgleisanschluss mit Verladung
- 10 Bauernhof

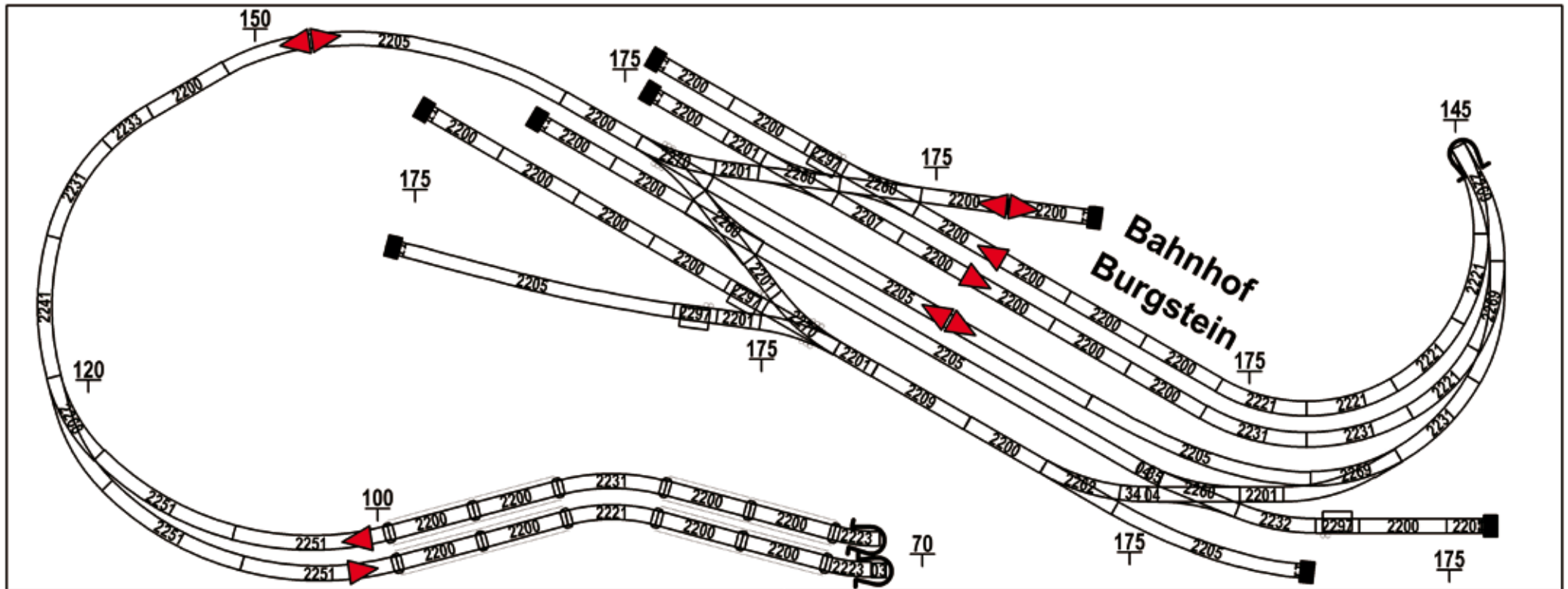

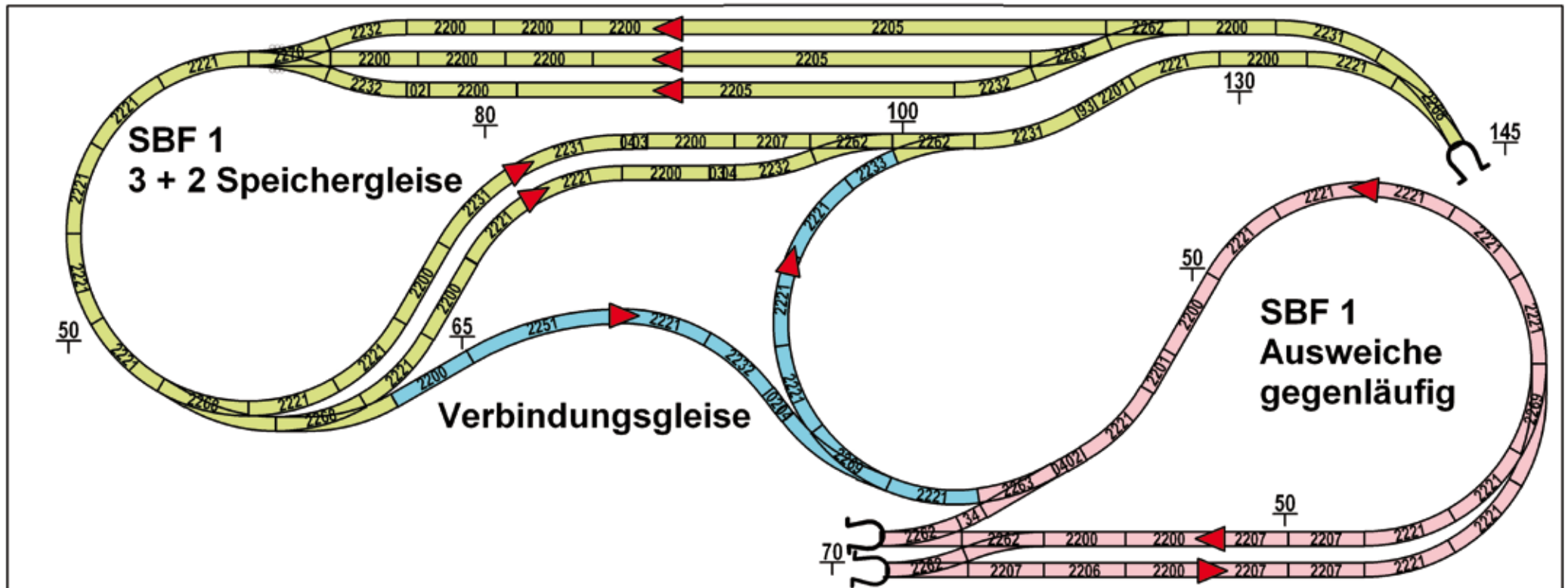

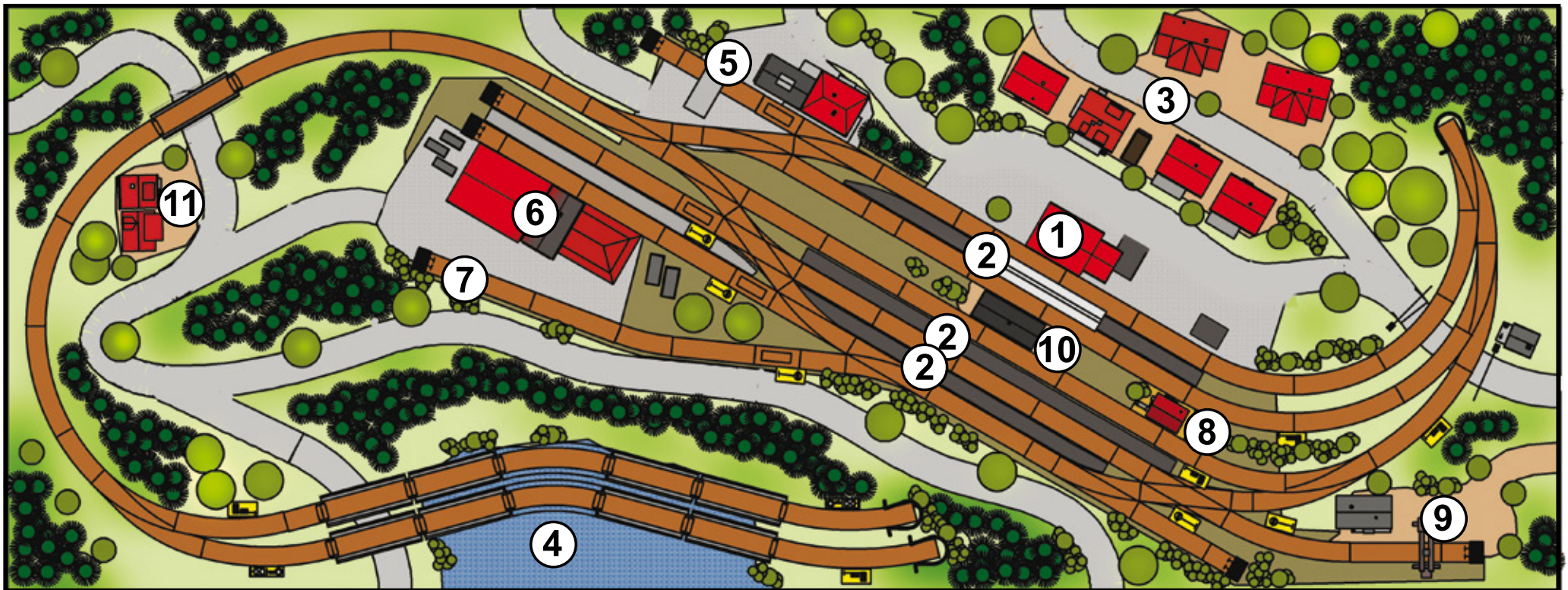

- 1 Bahnhof Neukloster
- 2 Bahnsteige (Personen und Güterverkehr)
- 3 Dorf
- 4 See
- 5 Fabrik mit Verladegleis

- 6 Lagerhauskomplex
- 7 Ladegleis
- 8 Stellwerk
- 9 Privatgleisanschluss mit Verladung
- 10 Nebengebäude Neukloster
- 11 Bauernhof

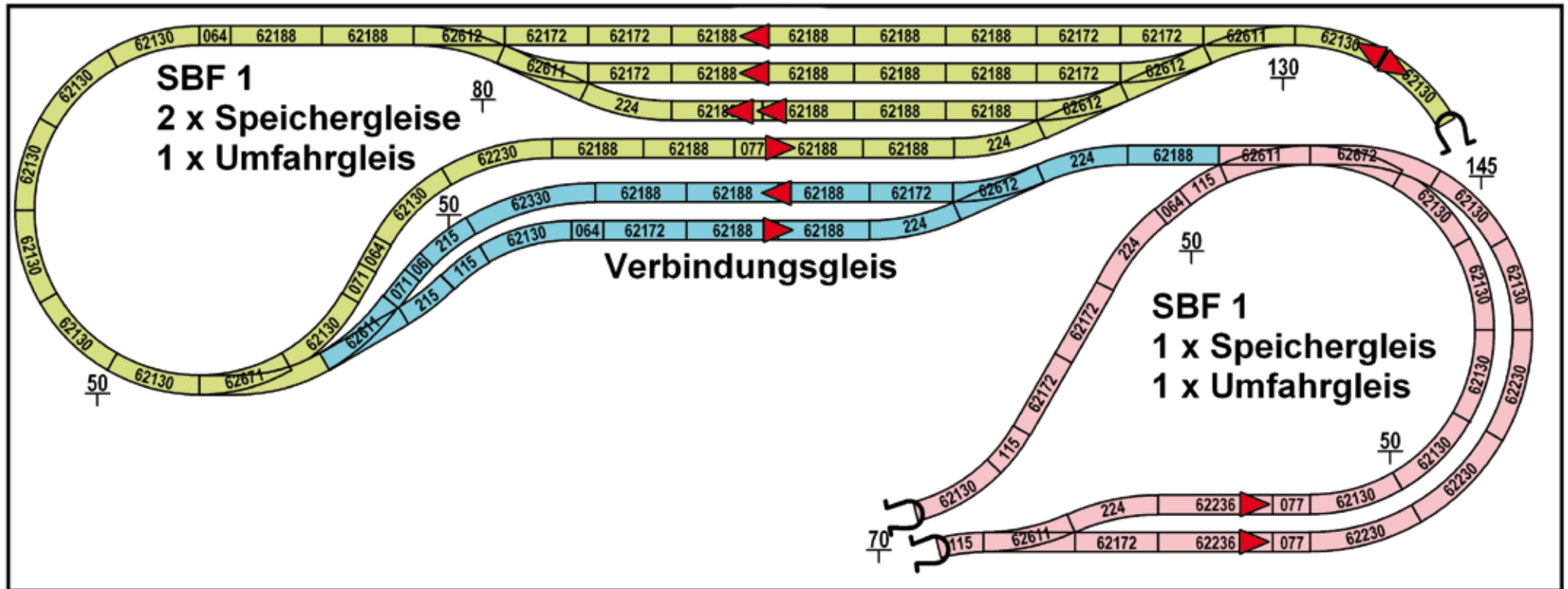





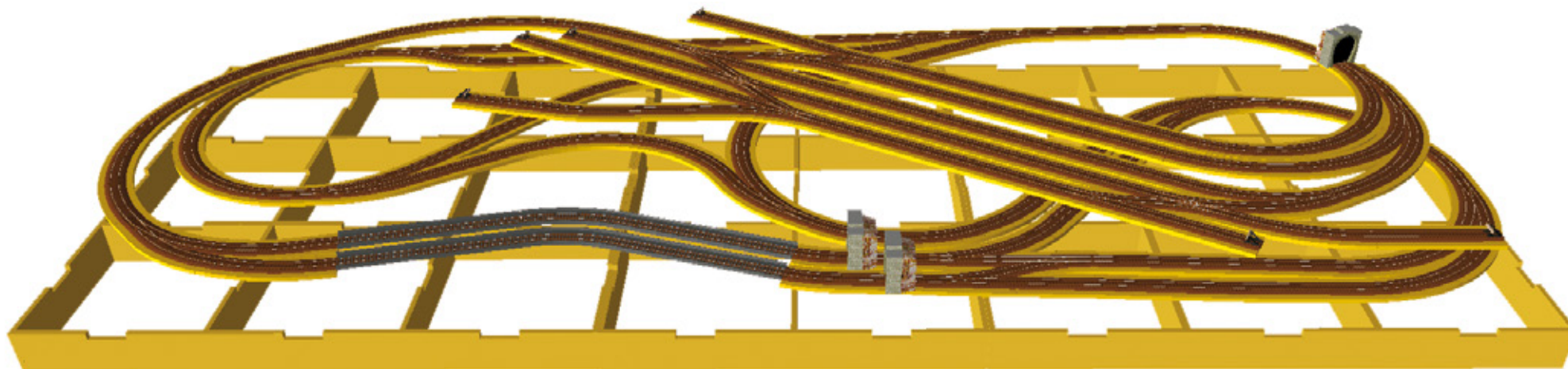

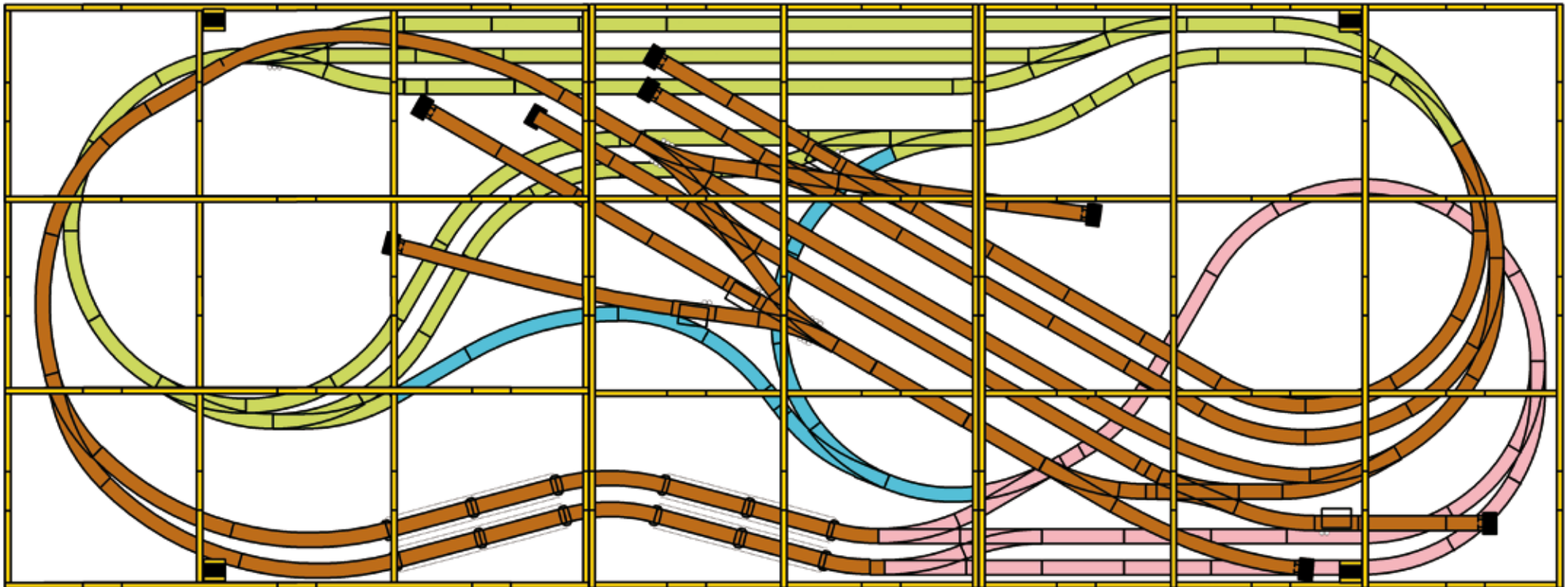

2 Stück Ra 120 x 120 cm
1 Stück Ra 120 x 80 cm
4 Stück Füße mit Rollen

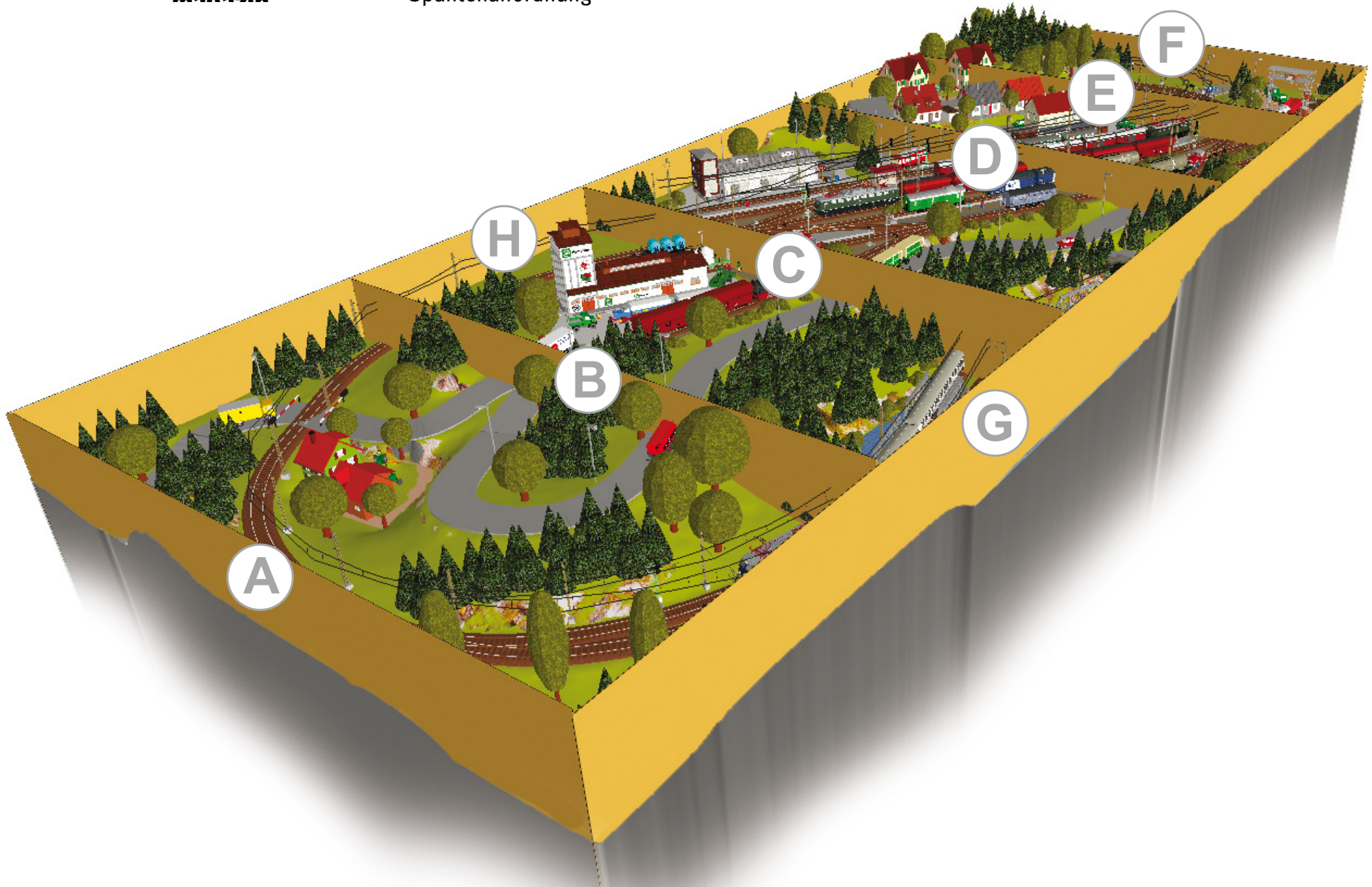

Grafik aus Märklin Magazin 01/2014: „Anlagenplanung für Aufsteiger, Folge 69“
Gleisstückliste Märklin- und Trix-C-Gleis

Gleisstückliste für C-Gleis-System Märklin und Trix				
Anzahl	Märklin-Art.	Anzahl	Trix-Art.	Bezeichnung
33 x	24188	50 x	62188	Gleis gerade, 188,3 mm
26 x	24172	22 x	62172	Gleis gerade, Länge 171,7 mm
4 x	24360			Gleis gerade, Länge 360 mm
3 x	24094	3 x	62094	Gleis gerade, Länge 94,2 mm
4 x	24077	7 x	62077	Gleis gerade, Länge 77,5 mm
5 x	24236	4 x	62236	Gleis gerade, Länge 236,1 mm
1 x	24229			Gleis gerade, Länge 229,3 mm
4 x	24064	6 x	62064	Gleis gerade, Länge 64,3 mm
6 x	24977	6 x	62977	Prellbock, Länge 77,5 mm
2 x	24530	3 x	62530	Gleis gebogen, Radius R5 = 643,6 mm
4 x	24330	6 x	62330	Gleis gebogen, 1/1 Radius 515 mm Parallelkreis
7 x	24230	10 x	62230	Gleis gebogen, 1/1 Radius 437,5 mm Parallelkreis
6 x	24215	4 x	62215	Gleis gebogen, 1/2 Radius 437,5 mm Parallelkreis
1 x	24207			Gleis gebogen, 1/4 Radius 437,5 mm Parallelkreis
4 x	24224	6 x	62224	Gleis gebogen, Gegenbogen für Weichen
3 x	24206	2 x	62206	Gleis gebogen, Ergänzungsstück
28 x	24130	26 x	62130	Gleis gebogen, 1/1 Radius 360 mm Normalkreis
6 x	24115	4 x	62115	Gleis gebogen, 1/2 Radius 360 mm Normalkreis
2 x	24107			Gleis gebogen, 1/4 Radius 360 mm Normalkreis
7 x	24611	9 x	62611	Weiche links, Radius 437,5 mm Parallelkreis
3 x	24612	7 x	62612	Weiche rechts, Radius 437,5 mm Parallelkreis
3 x	24071	2 x	62071	Länge 70,8 mm, Böschung abnehmbar
5 x	24672	4 x	62672	Kurvenweiche rechts
2 x	24624	2 x	62624	Doppelte Kreuzungsweiche Parallelkreis
2 x	24630			Dreiwegweiche, Radius 437,5 mm, Länge 188,3 mm
3 x	24997	4 x	62997	Entkupplungsgleis, Länge 94,2 mm
Signale		2 x		Vorsignal mit Zusatzflügel Vr2
		5 x		Formsignal, 2 ungek. Flügel Hp0
		5 x		Form-Gleissperrsignal hoch Sh0

Gleisstückliste für K-Gleis-System Märklin		
Anzahl	Märklin-Art.	Bezeichnung
49 x	2200	Gleis gerade, 1/1 Länge 180 mm
5 x	2205	Flexgleis gerade, Länge 900 mm
1 x	2209	Gleis gerade, Länge 217,9 mm
1 x	2206	Gleis gerade, Länge 168,9 mm
7 x	2207	Gleis gerade, Länge 156 mm
9 x	2201	Gleis gerade, 1/2 Länge 90 mm
3 x	2202	Gleis gerade, 1/4 Länge 45 mm
1 x	2293	Gleis gerade, Länge 41,3 mm
3 x	2203	Gleis gerade, 1/6 Länge 30 mm
6 x	2204	Gleis gerade, 1/8 Länge 22,5 mm
8 x	7391	Prellbock
5 x	2251	Gleis gebogen, 1/1 Radius 618,5 mm Großkreis II
1 x	2241	Gleis gebogen, 1/1 Radius 553,9 mm Großkreis I
9 x	2231	Gleis gebogen, 1/1 Radius 424,6 mm Normalkreis II
6 x	2232	Gleis gebogen, Radius 424,6 mm Gegenbogen
2 x	2233	Gleis gebogen, 1/2 Radius 424,6 mm Normalkreis II
2 x	2234	Gleis gebogen, 1/4 Radius 424,6 mm Normalkreis II
1 x	2235	Gleis gebogen, 1/8 Radius 424,6 mm Normalkreis II
33 x	2221	Gleis gebogen, 1/1 Radius 360 mm Normalkreis I
2 x	2223	Gleis gebogen, 1/2 Radius 360 mm Normalkreis I
7 x	2262	Weiche links, R=424,6 mm
2 x	2263	Weiche rechts, R=424,6 mm
4 x	2268	Kurvenweiche li. Normalkreis I
5 x	2269	Kurvenweiche re. Normalkreis I
3 x	2270	Dreiwegweiche, Radius 424,6 mm Normalkreis II
4 x	2260	Doppelte Kreuzungsweiche Normalkreis II
4 x	2297	Entkupplungsgleis, Länge 90 mm

Signale	76372	Licht-Gleissperrsignal hoch
	76383	Licht-Vorsignal
	76391	Licht-Blocksignal Hp0-Hp1
	76393	Licht-Hauptsignal Hp0Hp1Hp2
	76397	Licht-Hauptsignal mit Lichtvorsignal

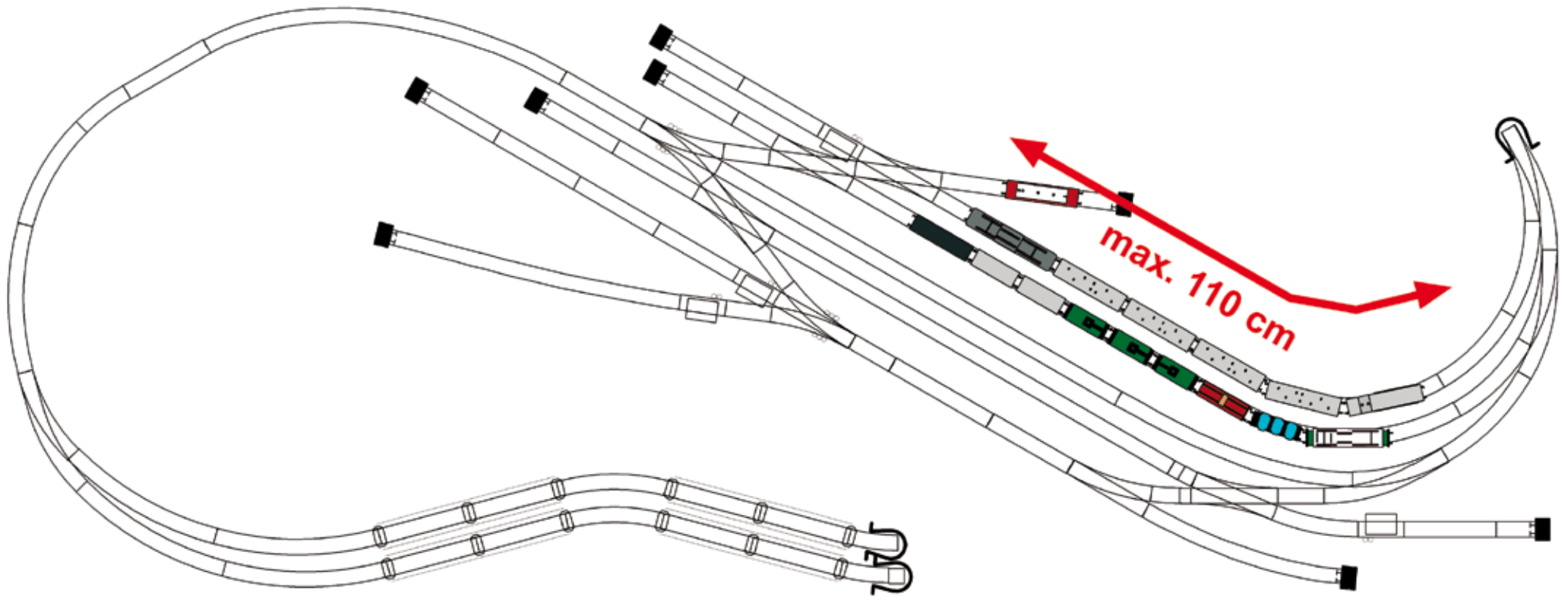









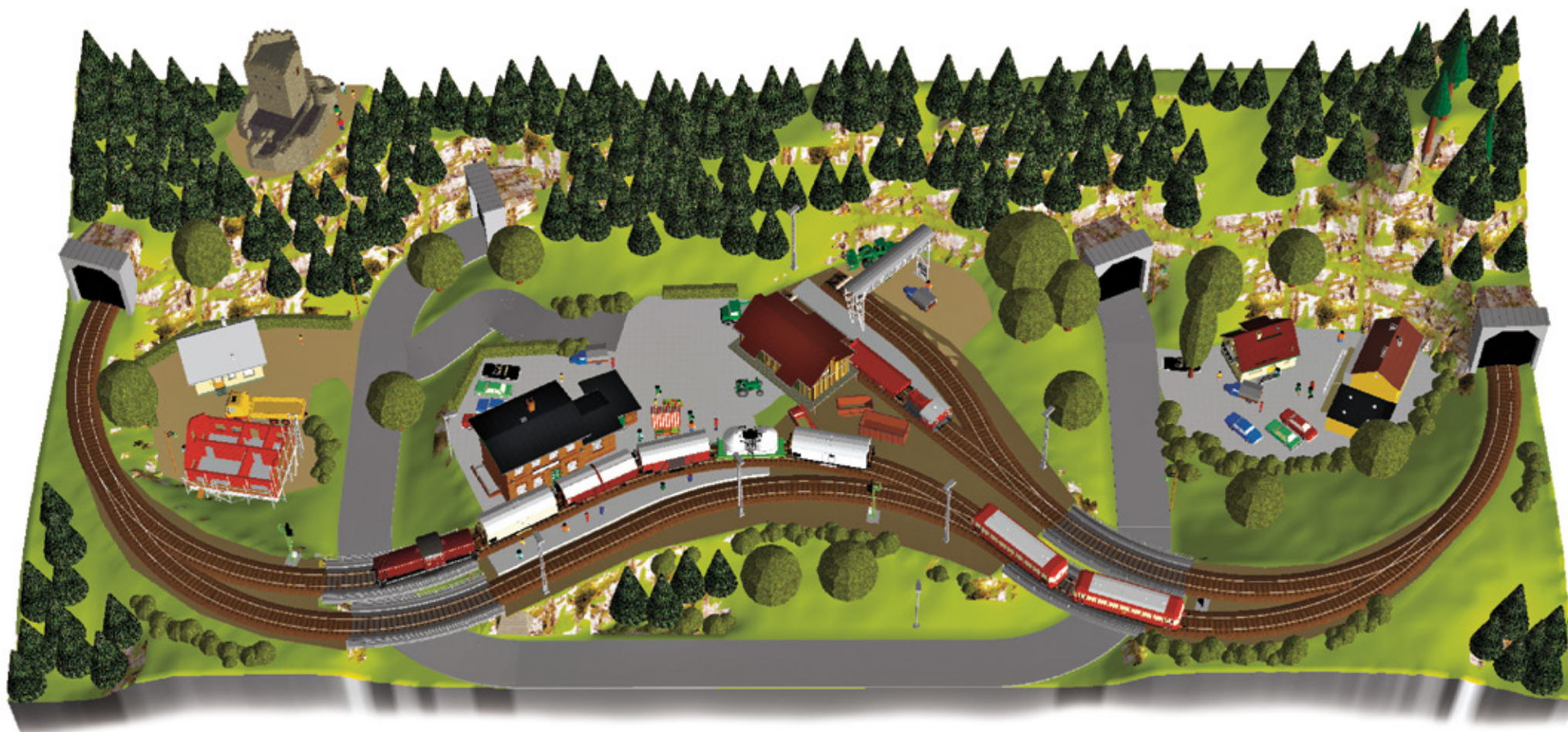

Faller-Lasercut-Fahrbahnteile

2 Packungen	161910	Gerade Fahrbahn	425 x 50 mm	= 4 Stück
1 Packung	161911	Gerade Fahrbahn	212,5 x 50 mm	= 4 Stück
2 Packungen	161920	Fahrbahnbogen	R=268	= 8 Stück
2 Packungen	161921	Fahrbahnbogen	R=218	= 8 Stück

Grafik aus Märklin Magazin 01/2014: „Anlagenbau in Z, Folge 2“
Holzmaßliste für den Grundrahmen

Für den Bau des Grundrahmens werden folgende Einzelrahmen- und Streben benötigt:

Verwendet werden Fichtenbretter (Hobelware) 18mm stark und 120mm breit

Rahmenteil 1	246,4 cm
Rahmenteil 2	246,4 cm
Rahmenteil 3	246,4 cm
Rahmenteil 4	125 cm
Rahmenteil 5	125 cm
Innenstrebe 6	59,8 cm
Innenstrebe 7	59,8 cm
Innenstrebe 8	59,8 cm
Innenstrebe 9	59,8 cm
Innenstrebe 10	59,8 cm
Innenstrebe 11	59,8 cm
Innenstrebe 12	59,8 cm
Innenstrebe 13	59,8 cm
Innenstrebe 14	59,8 cm
Innenstrebe 15	59,8 cm
Innenstrebe 16	59,8 cm
Innenstrebe 17	75,5 cm
Innenstrebe 18	75,5 cm
Innenstrebe 19	28,5 cm
Innenstrebe 20	28,5 cm
Innenstrebe 21	28,5 cm
Innenstrebe 22	28,5 cm
Innenstrebe 23	28,5 cm
Innenstrebe 24	28,5 cm
Innenstrebe 25	29,5 cm
Innenstrebe 26	29,5 cm
Innenstrebe 27	28,5 cm
Innenstrebe 28	29,5 cm

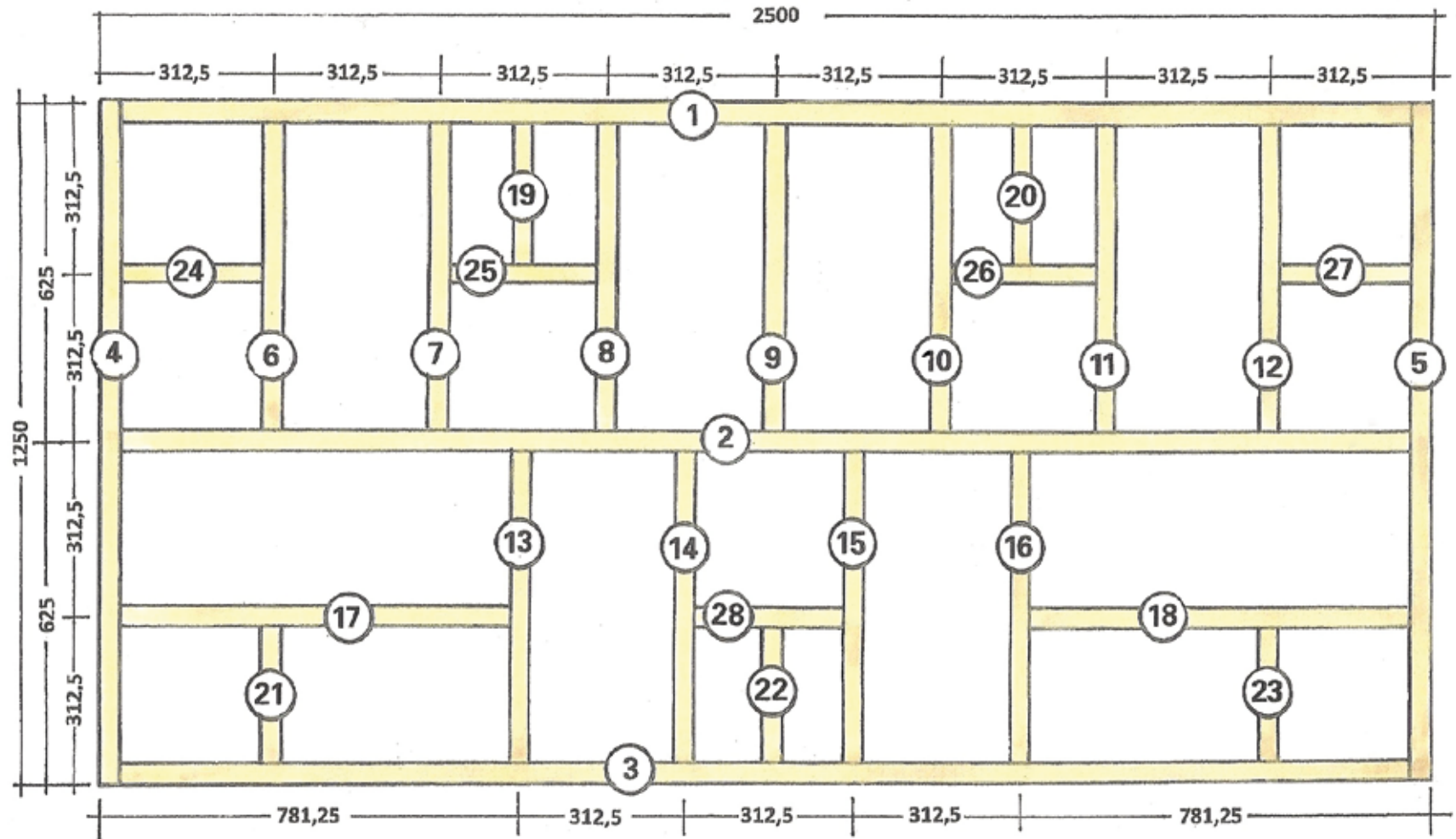

Der Rahmenplan

Skizze 1

Eine der wichtigsten Skizzen, die immer griffbereit auf der Arbeitsfläche liegen sollte. Hier sind die Positionen der einzelnen Rahmenteile exakt vermerkt.

Skizze 2

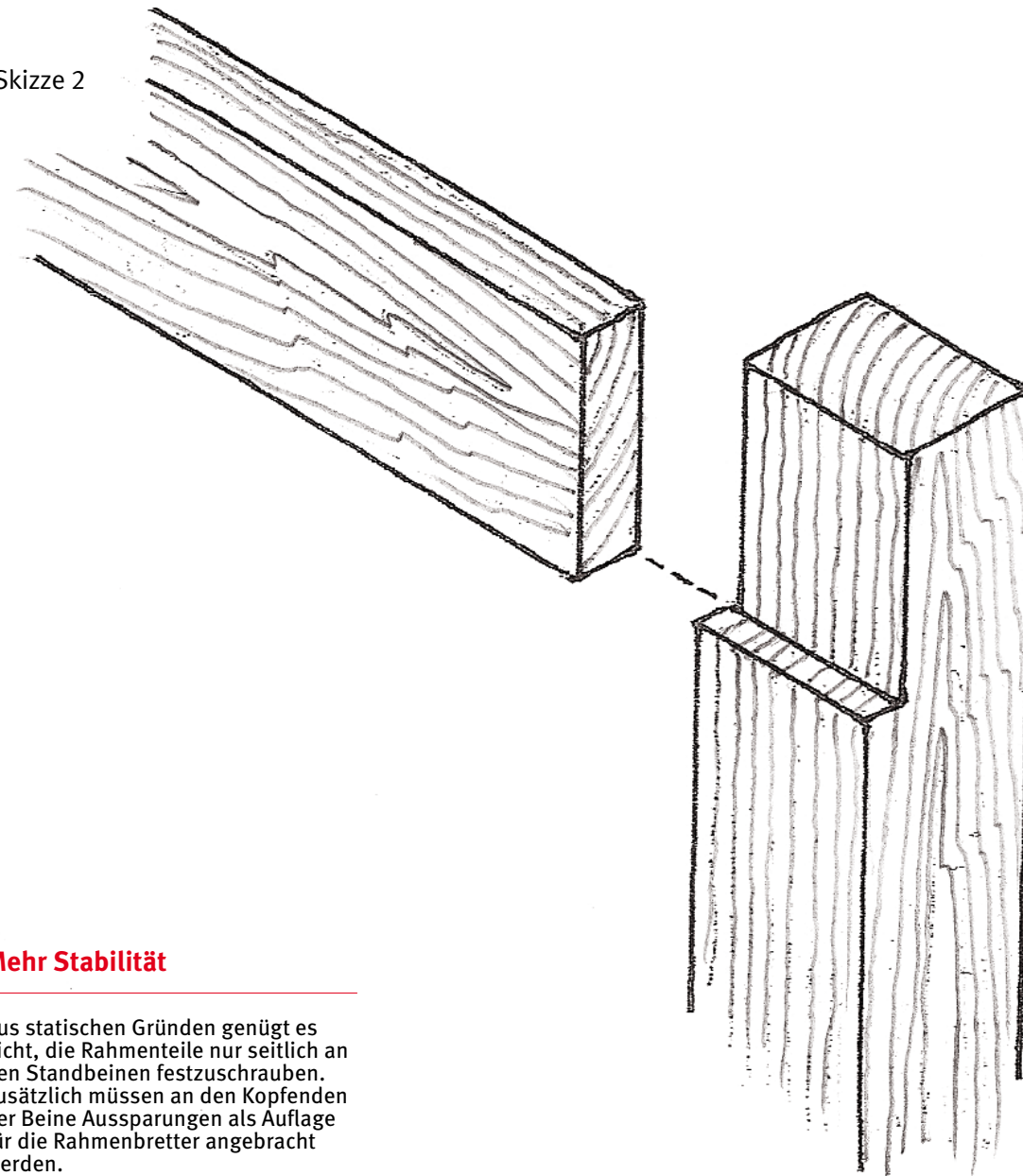

Mehr Stabilität

Aus statischen Gründen genügt es nicht, die Rahmenteile nur seitlich an den Standbeinen festzuschrauben. Zusätzlich müssen an den Kopfenden der Beine Aussparungen als Auflage für die Rahmenbretter angebracht werden.

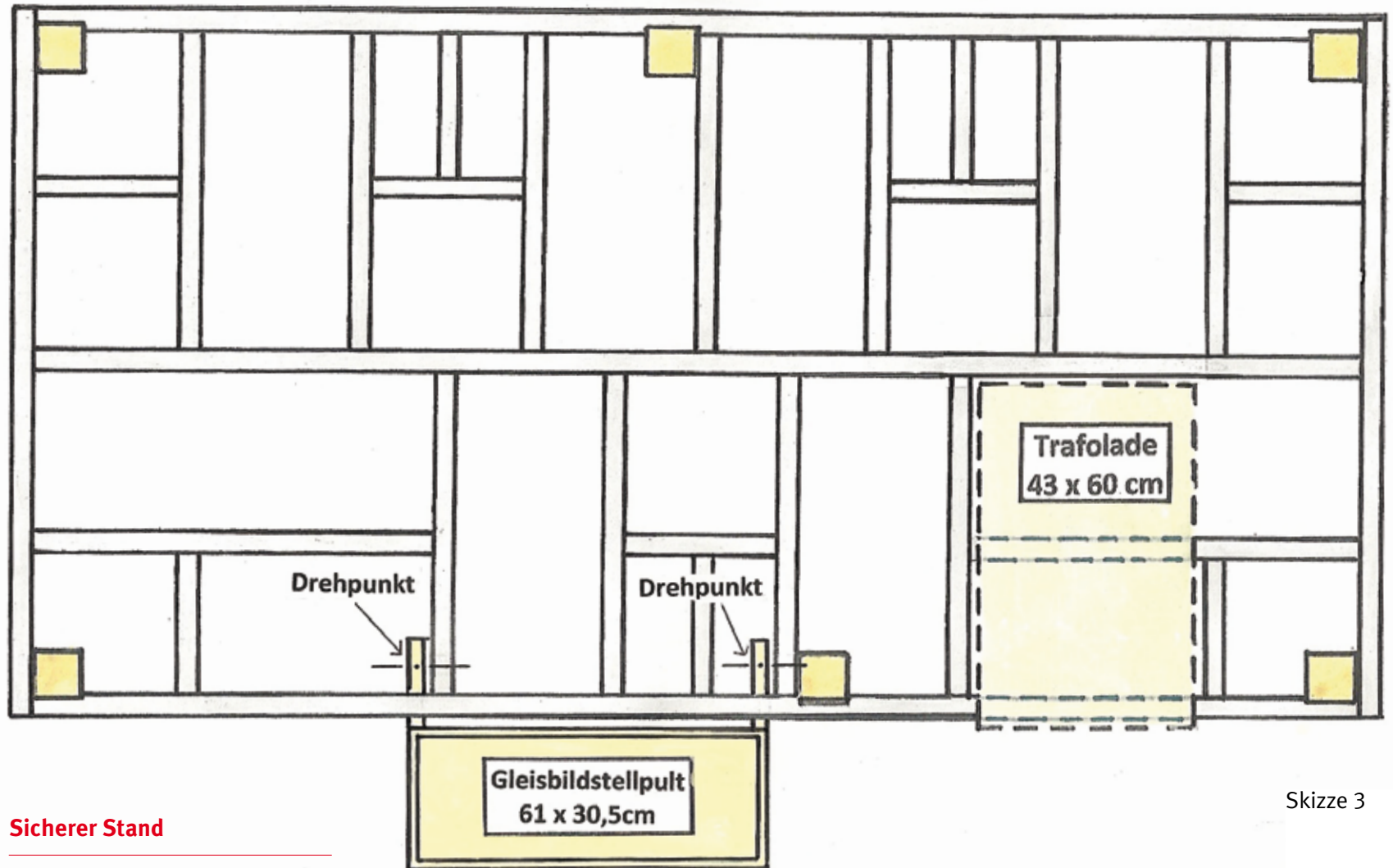

Sicherer Stand

In dieser Skizze sind nicht nur die Positionen der sechs Standbeine vermerkt, sie zeigt auch, wo Trafolade und Gleisbildstellpult Platz finden werden.

Skizze 3

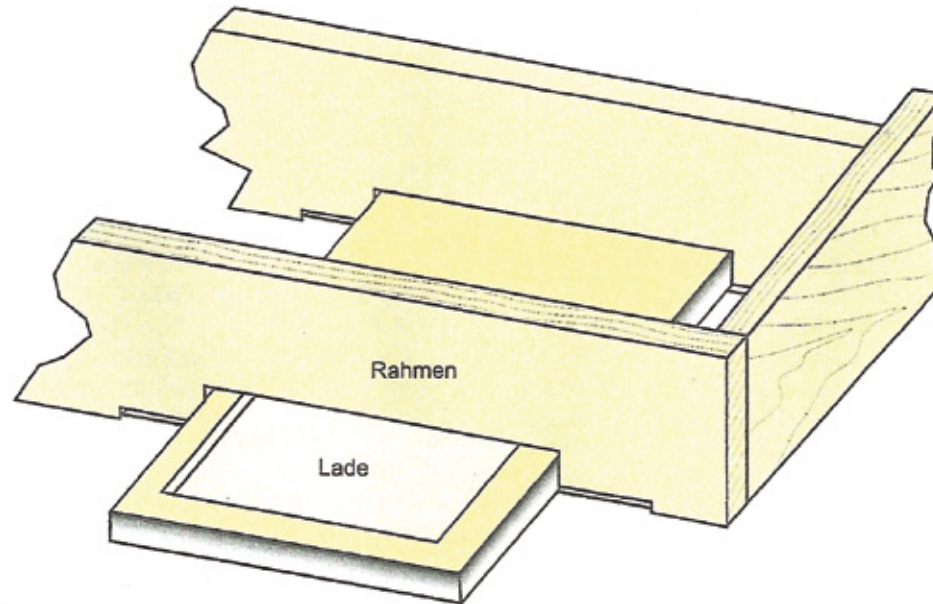

Rahmenbündig einschiebbare Trafo-Aufstell-Lade

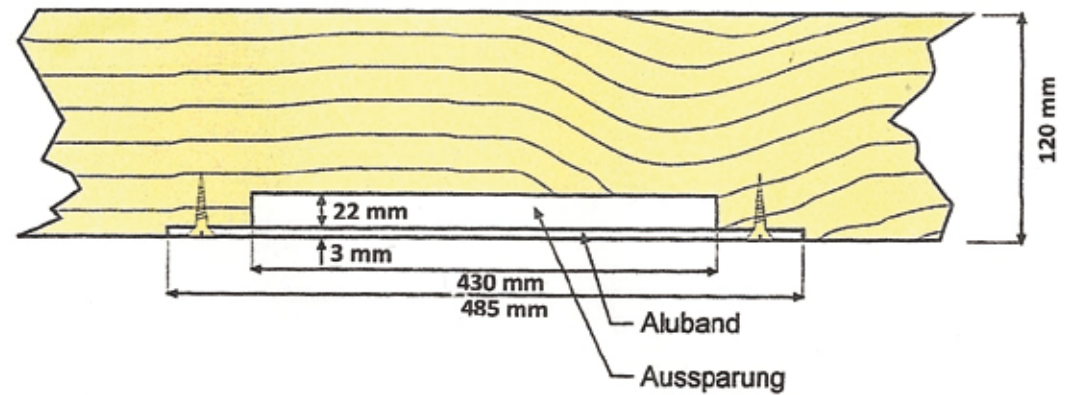

*Maße für die beiden rahmenbündig eingelassenen
und festgeschraubten Alu-Auflagen*

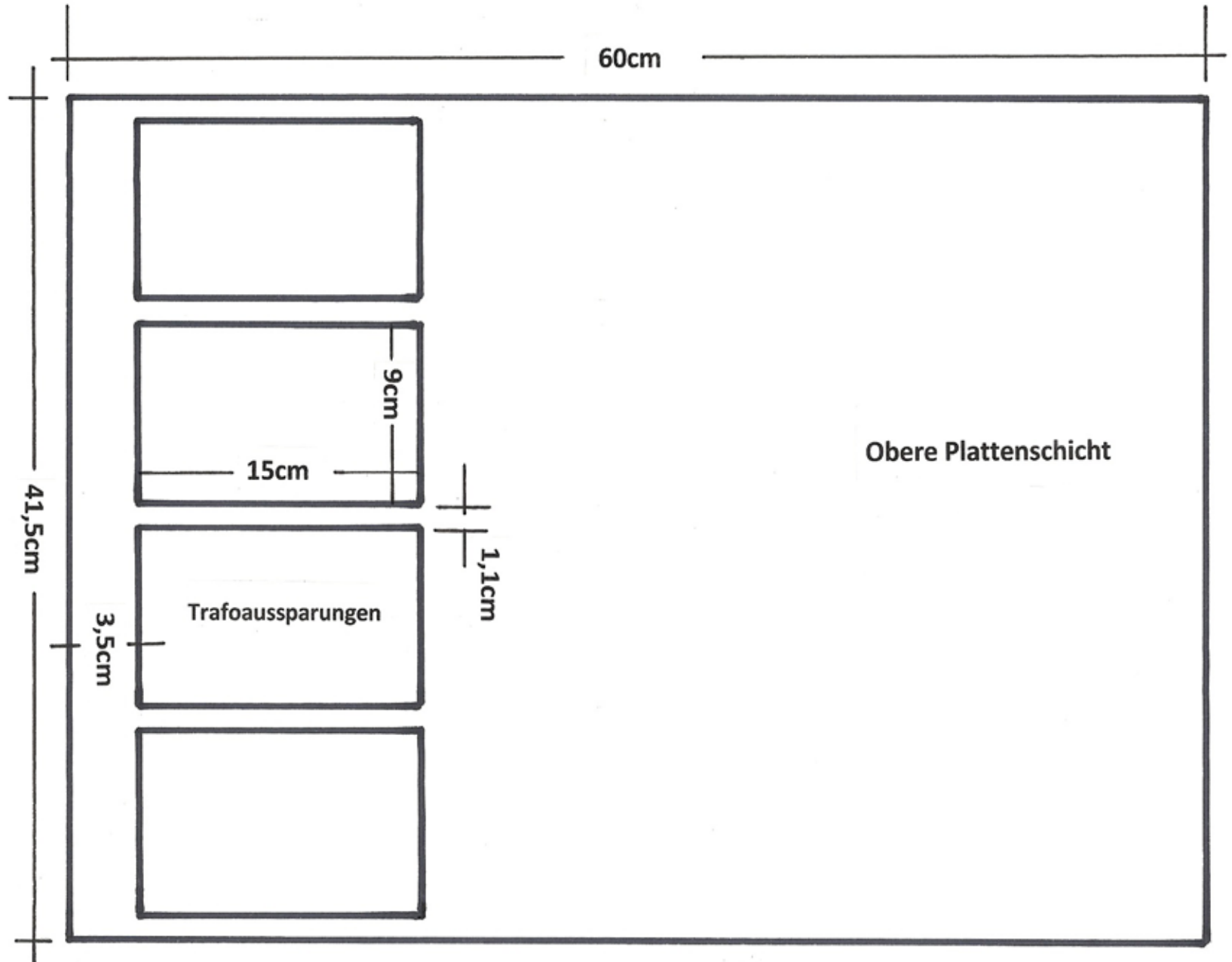

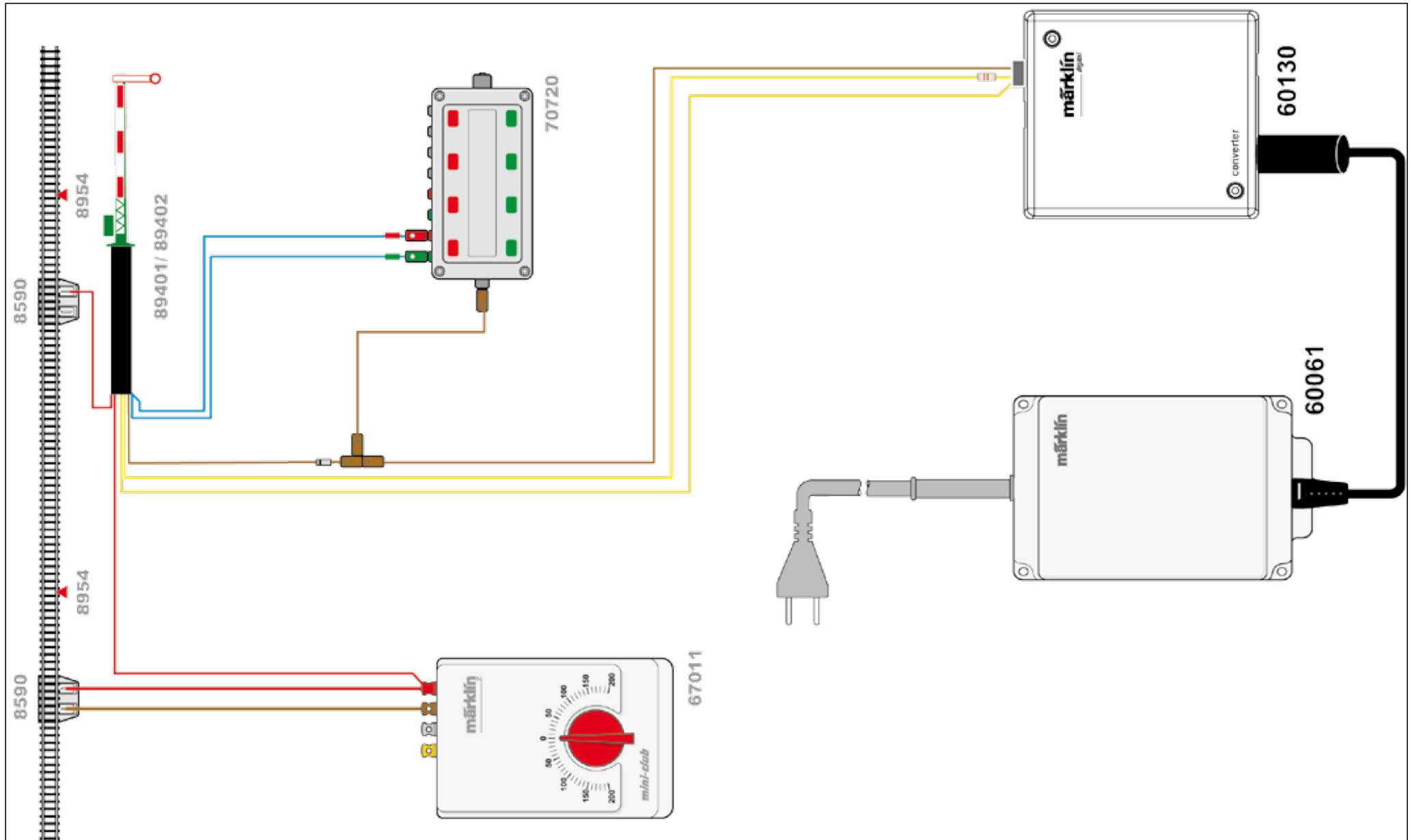

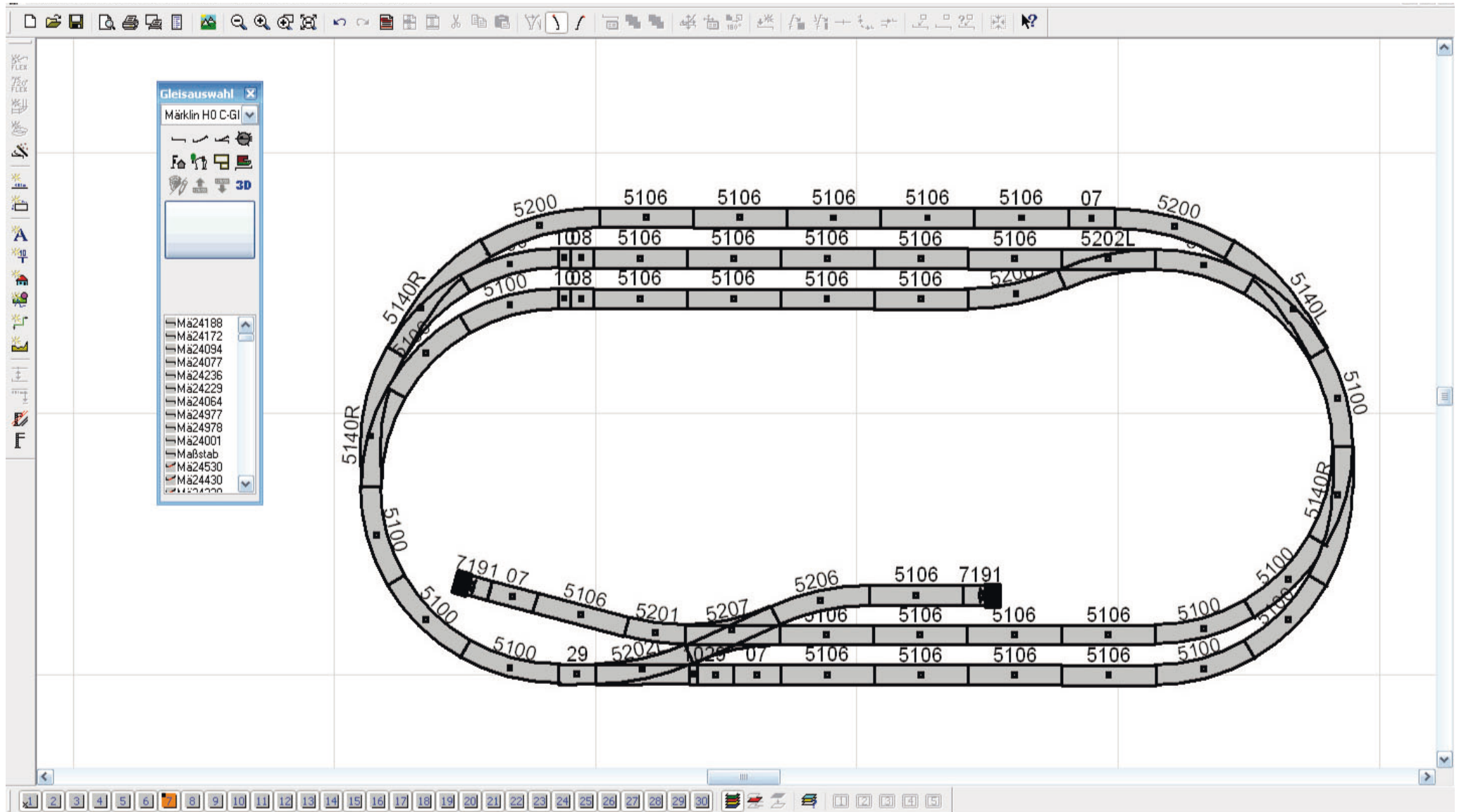

Wer einen alten M-Gleis-Plan auf das C-Gleis-Format übertragen möchte, kann dafür das Gleisplanungsprogramm 2D/3D (Art. 60521) nutzen. Zuerst wird der M-Gleis-Plan gezeichnet ...

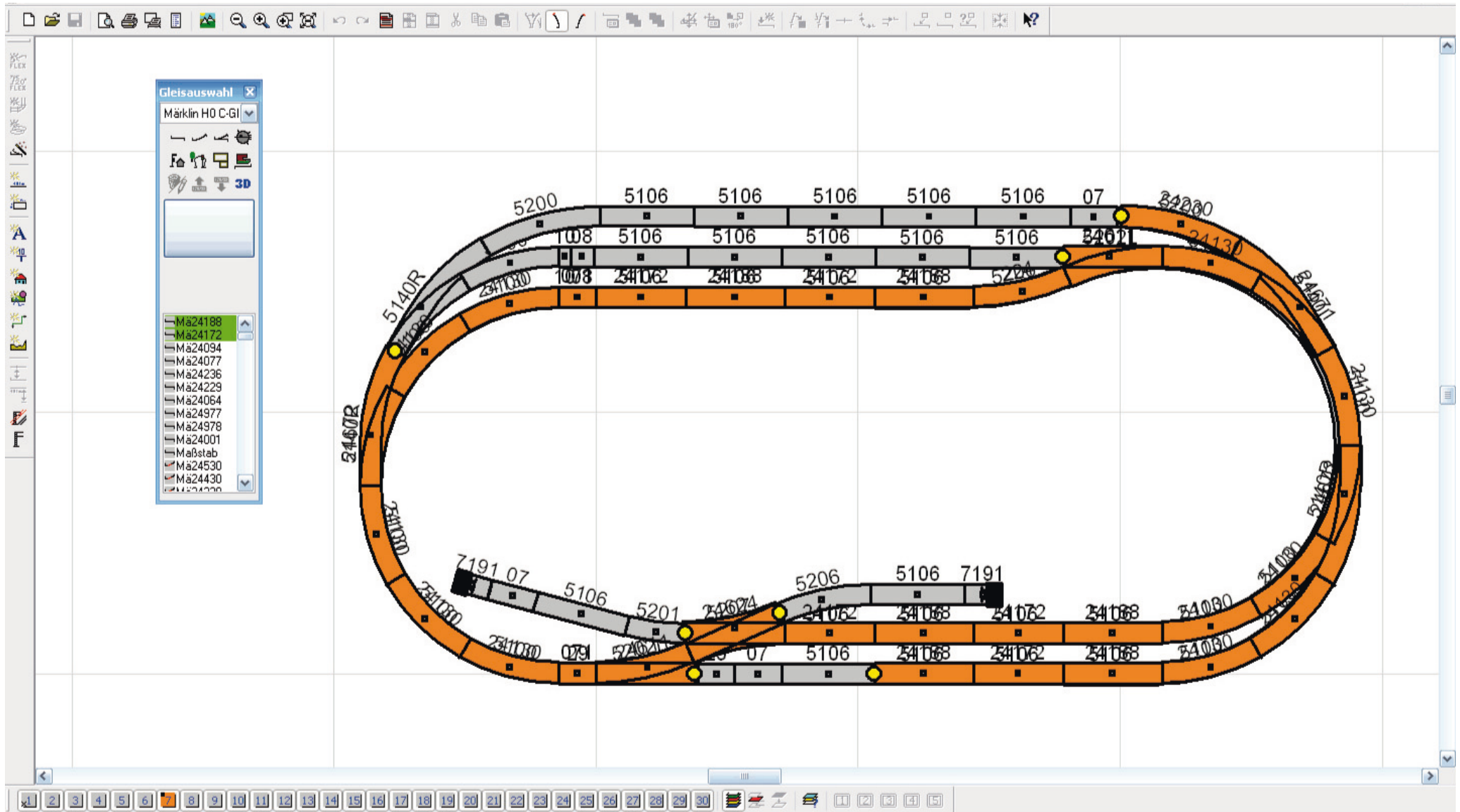

... anschließend wird auf einer weiteren Ebene dieser Plan mit den C-Gleis-Stücken nachgebaut. So erhält man eine nahezu deckungsgleiche Variante, die für das C-Gleis passt.